

PSG-84DX

容 量	テーブル作業面の大きさ (長さ×幅)		850×400mm
	テーブルの移動量 (手動: 左右×前後)		950×440mm
	テーブル上面からトイシ 下面までの距離	50Hz 用 355mm トイシの場合	22.5~522.5mm
		60Hz 用 305mm トイシの場合	47.5~547.5mm
	取付ける標準チャックの寸法		800×400×85mm
	工作物許容質量 (チャックの質量 190kg も含む)		700kg
テーブル	T溝の幅×数		17mm×3
	左右送り速度 (平均)		3~25m/min
	左右ハンドル1回転の送り量		47mm
	前後手動 送り	ハンドル1回転送り量	5.0mm
		ダイヤル1目盛送り量	0.02mm
	前後自動 送り	間欠送り	0.5~20mm
		連続送り	0.1~1.0m/min
トイシ頭	自動切込送り量 (トラバース&プランジカット)	粗研削	0.001~0.03mm(12段階)
		精研削	0.0001~0.01mm(11段階)
	手動切込送り	ハンドル1回転送り量 (×0.1×1/×10)	0.01/0.1/1.0mm
		ダイヤル1目盛送り量 (×0.1×1/×10)	0.0001/0.001/0.01mm
	スパークアウト回数		0~5回
	上下早送り速度		600mm/min
トイシ	外径 (50Hz/60Hz) ×幅×内径		φ355/305×38×φ127mm
	回転速度 (50Hz/60Hz)		1500/1800min ⁻¹
電動機	トイシ軸用		3.7kW/4P
	油圧ポンプ用		2.2kW/4P
	上下早送り/切込み用		0.4kW(ACサーボモータ)
電 源	所要電源		3相 200V±10%.50/60Hz 又は 220V±10%.60Hz
	所要電力 (チャック、特別付属の注水装置含む)		11kVA
機械の高さ			2115mm
間口×奥行			3322×2211mm
機械質量			約 3700kg



OKAMOTO MACHINE TOOL WORKS, LTD.

YOKOHAMA JAPAN

PSG-84DX

外形図

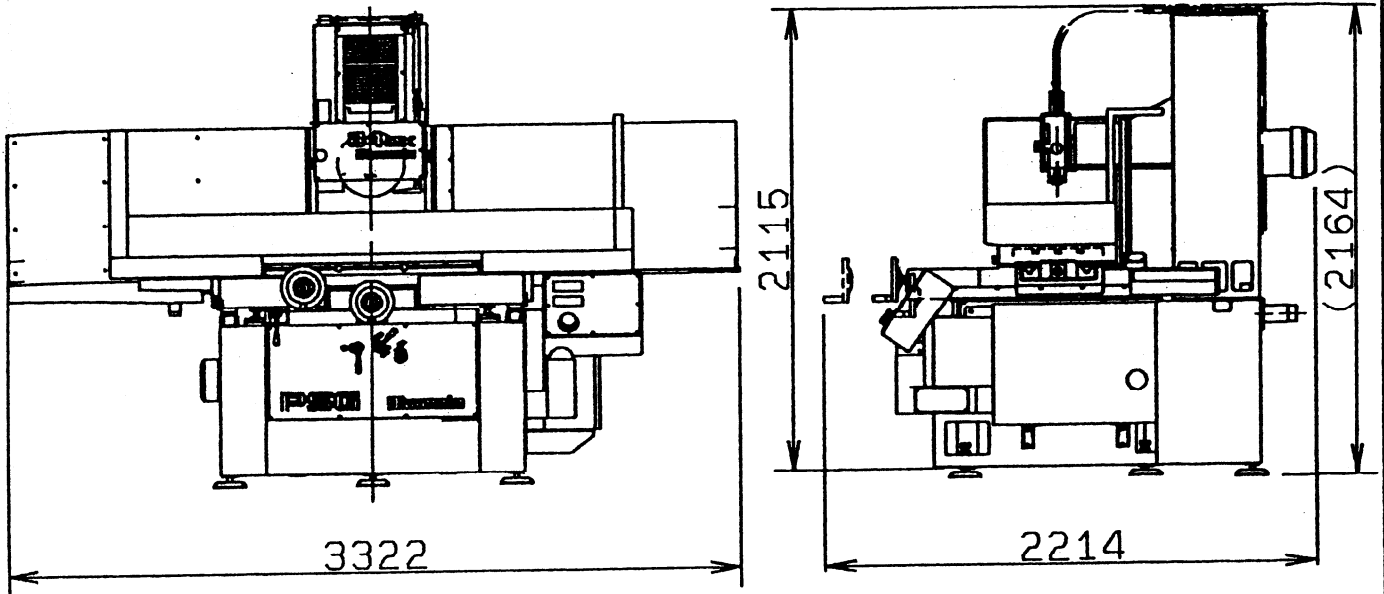

加工範囲図

